

AUVERGNALFA

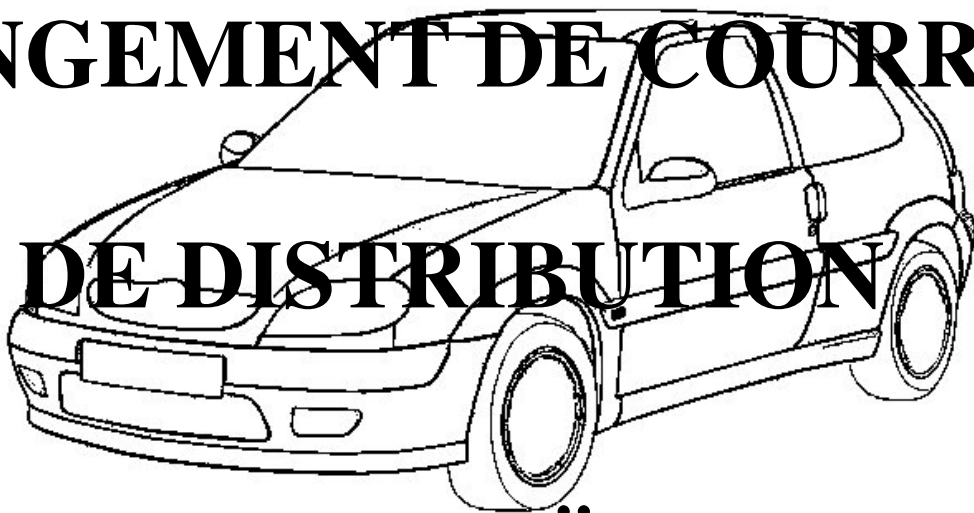

CHANGEMENT DE COURROIE



DE DISTRIBUTION

CITROËN

SAXO 1.1I PHASE 2

Moteur TU1JP

AUVERGNALFA

Pièces changées.

Kit de distribution SNR KD 459.34 (courroie 100 dents, tendeur automatique)

SHELL HELIX HX7 ES 10-40

Filtre à huile PURFLUX L310A

CORTECO/Rondelle d'étanchéité, vis de purge d'huile - 006339S



Outillage spécifique nécessaire

Documentation service.citroen.com/dtt/CDP/donnees/fr_FR/.../c2_2007_m_calage.pdf

Pige calage volant moteur Diam 6 (4507-T.A)

Pige calage poulie arbre à came Diam 8 (4507-T.B)



AUVERGNALFA

Démontage

Débranchez la batterie pole négatif (clé de 8)

Vidangez le moteur, enlever le filtre à huile

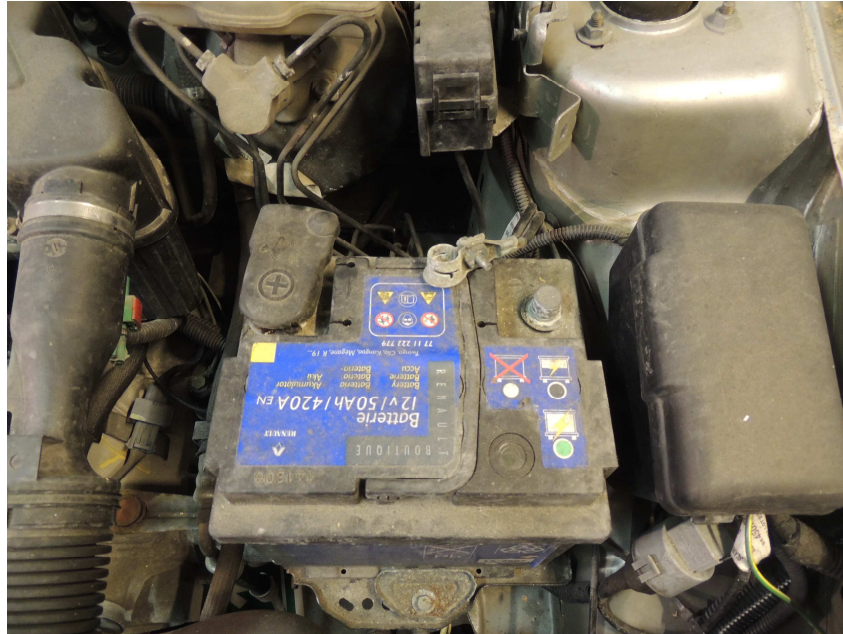

Démonter le calculateur et le fixer à l'aile (2 vis ,un écrou clé six pans de 8)

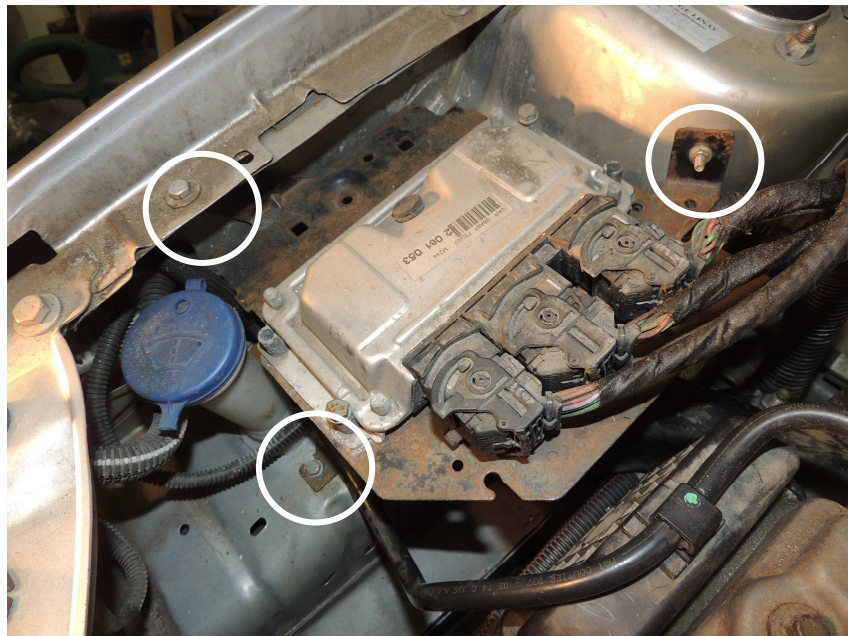

AUVERGNALFA

Supportez le moteur coté distribution



Démontez le support moteur (2 écrous clé de 13, 3 écrous clé de 16)

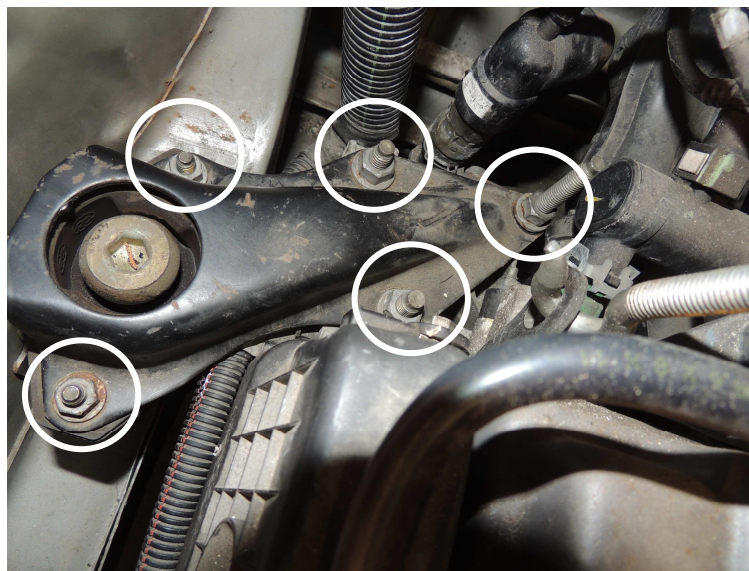

Déclipsez le tuyau de prise d'air



AUVERGNALFA

Installer le véhicule sur une chandelle et démonter la roue avant droite

Démontez le passage de roue (5 clips , clés torx 30)



Desserrez les fixation de l'alternateur (clé de 16, clé de 13)



Repérez la position du tendeur (X mm) et détendre (clé de 10) et enlever la courroie d' alternateur

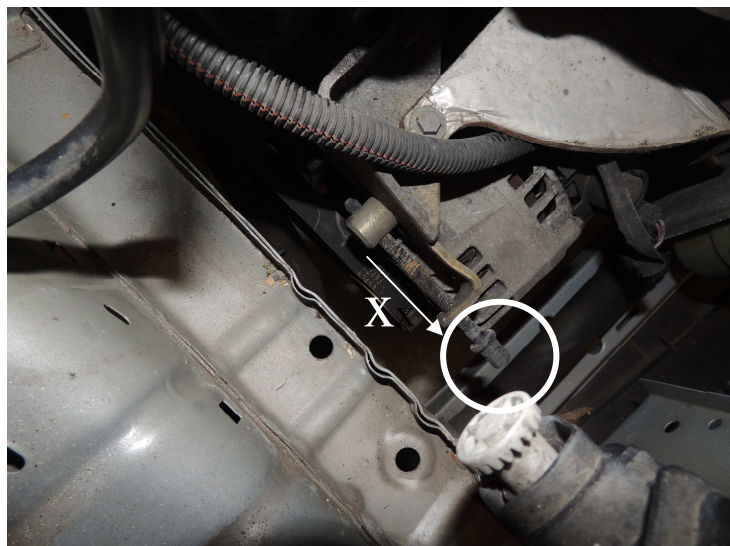
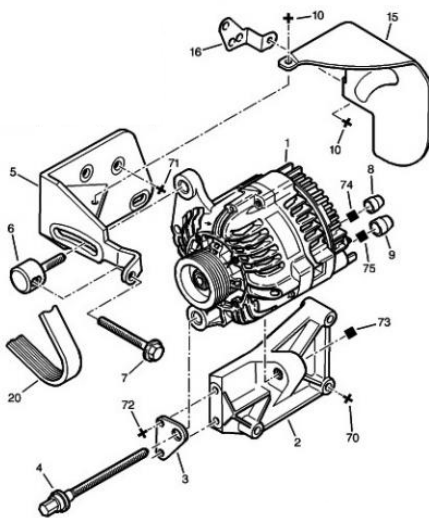

AUVERGNALFA

Dégager le tuyau d'eau venant du radiateur, démontez la poulie d'entraînement de la courroie d'alternateur (clé de 13 + clé de 22 anti couple)

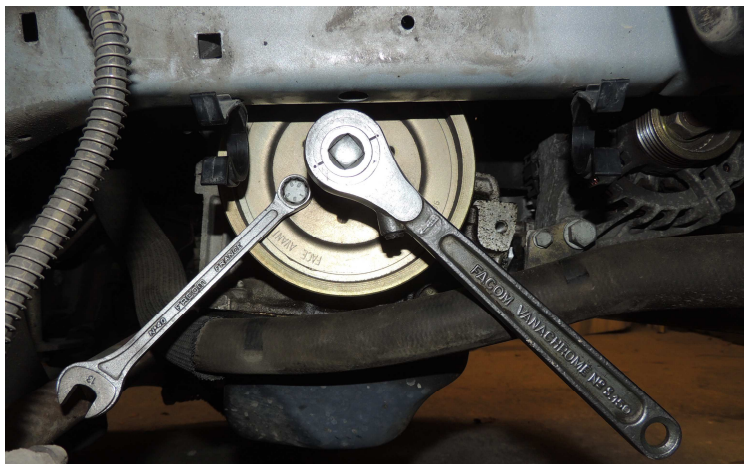

Démontez le cache de courroie de distribution supérieur (2 vis clé de 10)



Dégagez le câble du cache de distribution inférieur



AUVERGNALFA

Démontez le cache de distribution inférieur (4 vis, clé de 10)

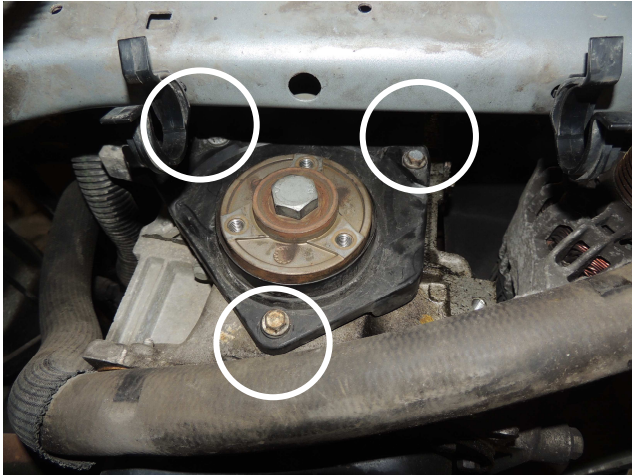

Tournez le volant moteur sens horaire (clé de 22), introduire la pique de calage volant moteur (1)

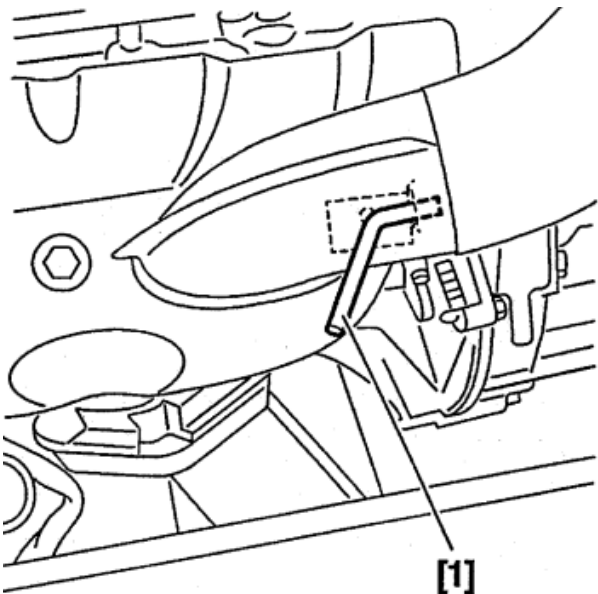

AUVERGNALFA

Introduire la pignone de calage (2) de la roue dentée de l'arbre à cames

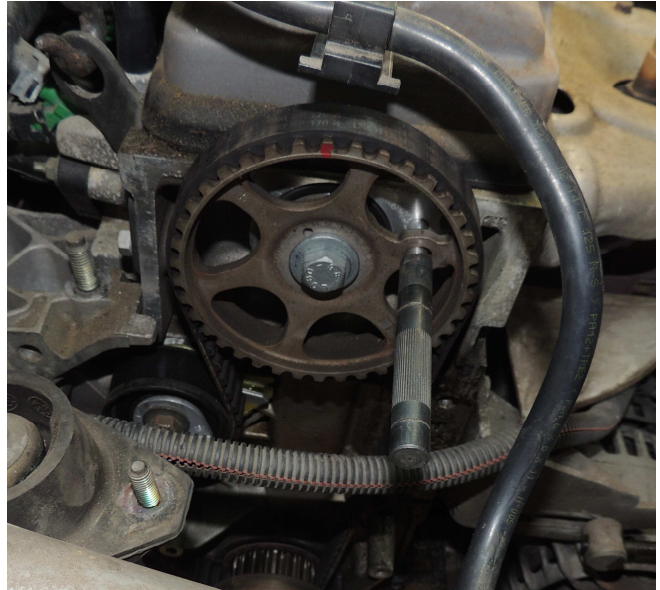
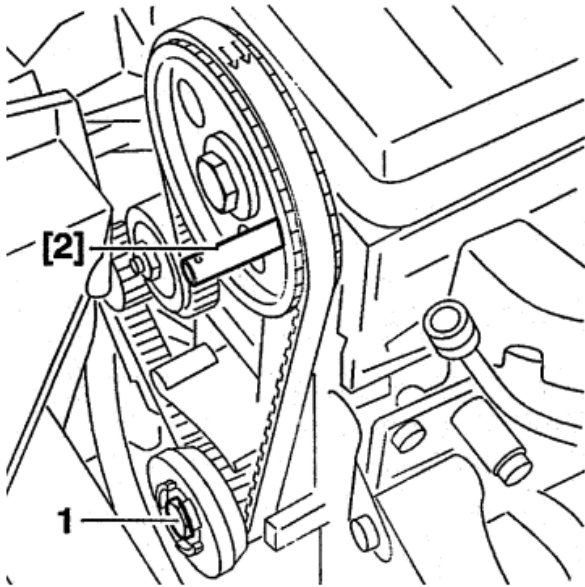

Démonter le tendeur de courroie (clé de 13) et enlevez la courroie

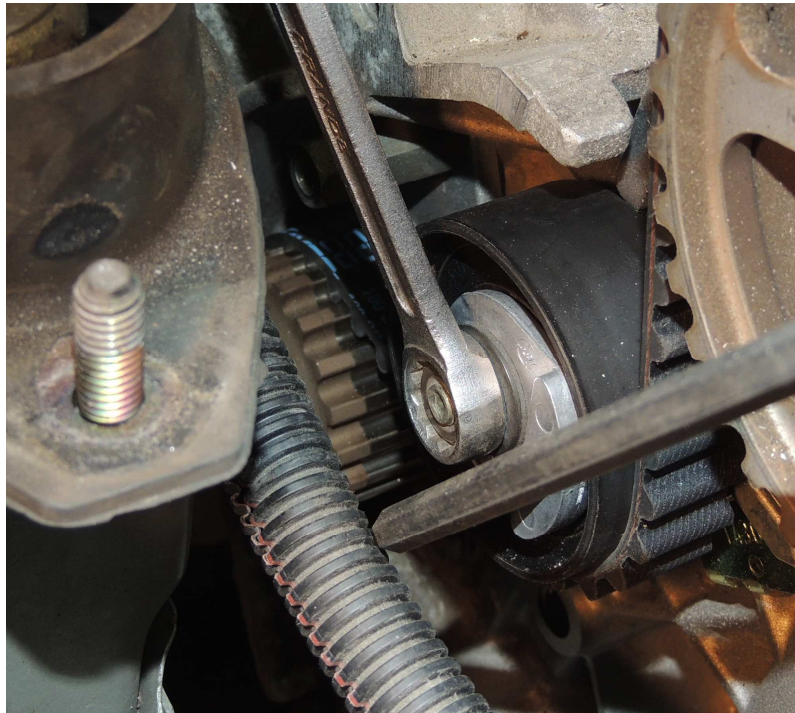

AUVERGNALFA

Remontage

Vérifiez que les piges de calage sont bien en place

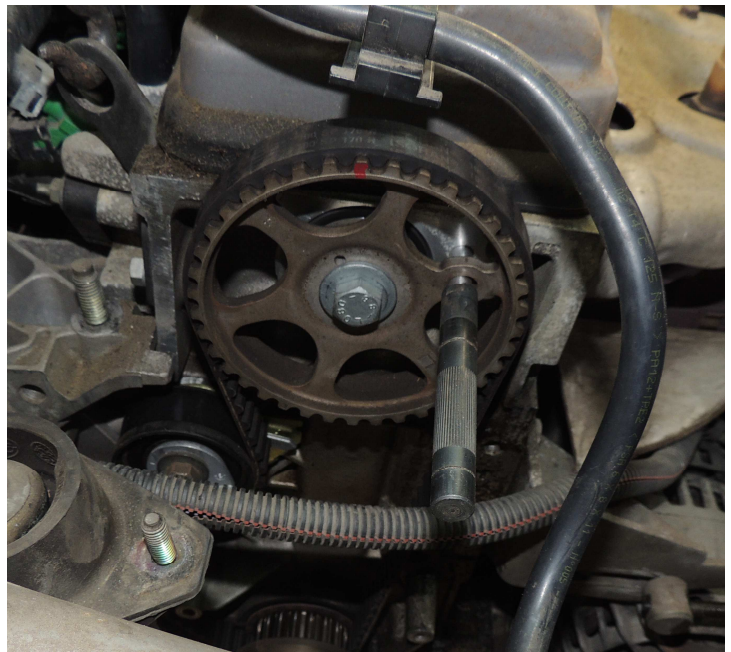
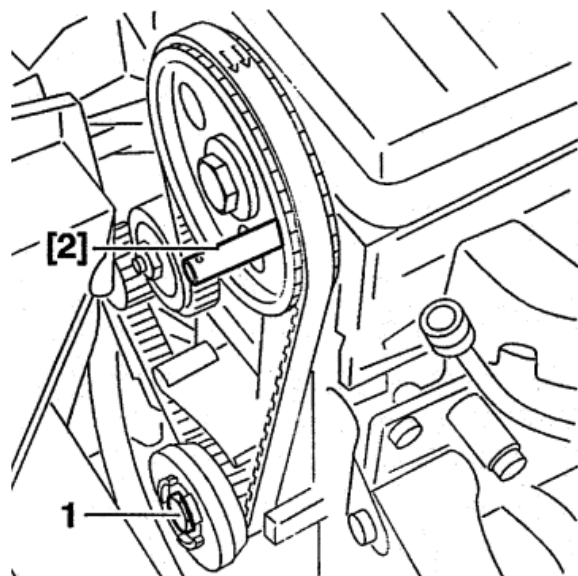
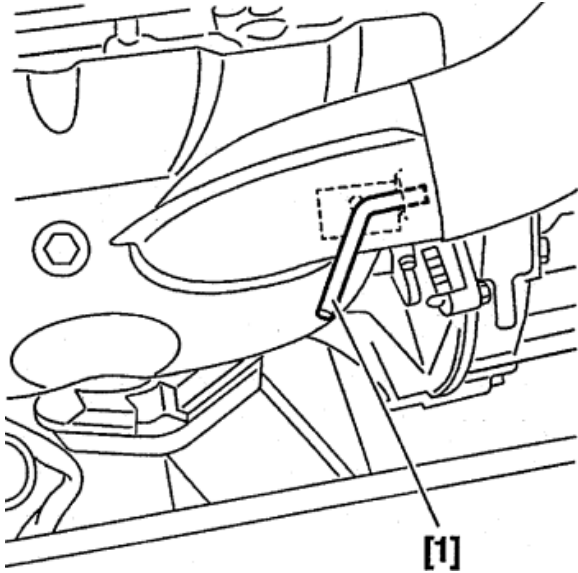

Mettre en place la courroie de distribution

Les flèches sur la courroie indique le sens de rotation du moteur

1- Pignon de vilebrequin

2- Poulie d'arbre à came (le brin **e** doit être tendu)

3- poulie de pompe à eau

4- galet tendeur (positionner bien l'encoche **f** sur la nervure du bloc moteur)

5- Déposer les piges de calage (volant moteur et pignon d'arbre à came)

AUVERGNALFA

6- Tournez le tendeur clé Allen de 6 en **a**

7- Positionnez l'index **c** en position **f** maintenir le galet avec la goupille (4)

8- Serrez l'écrou de fixation du galet clé de 13 au couple de **0.9 - 1.1 daNm**

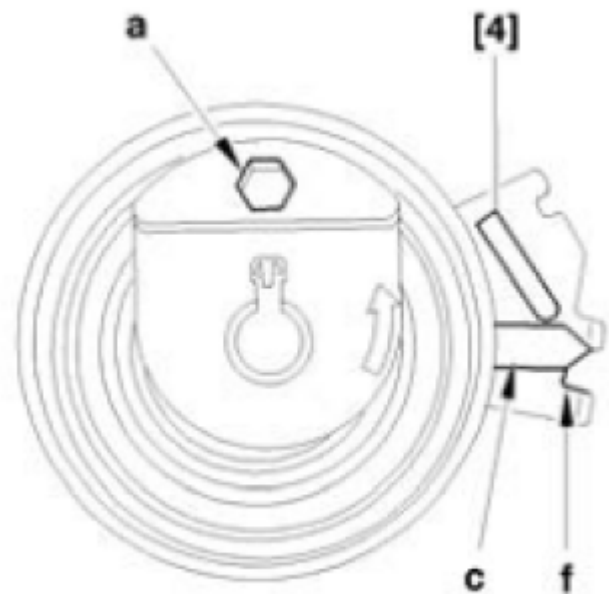
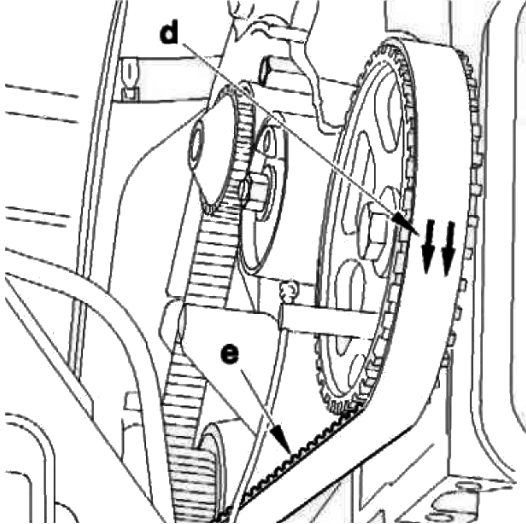

9- Effectuez 4 tours de moteur sens horaire (ne jamais revenir en arrière)

AUVERGNALFA



10- Vérifiez le calage en reposant les pignes (volant moteur et pignon d'arbre à came), démontez celles ci après vérification

11- Desserrez l'écrou de fixation du tendeur en maintenant la position avec la clé Allen de 6

12- Enlevez la goupille et amener l'index en position Ne jamais dépasser la position **g**

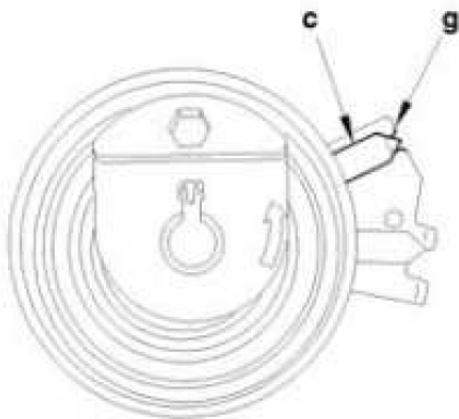

13- Maintenir le galet dans la position de réglage et serrez l'écrou de fixation du tendeur au couple de :

1.8 - 2.2 daNm

Remontez le cache de distribution inférieur (4 vis, clé de 10)

AUVERGNALFA



Réengagez le câble sur le cache de distribution inférieur



Remontez le cache de courroie de distribution supérieur (2 vis clé de 10)



Remontez la poulie d'entrainement de la courroie d'accessoire (clé de 13 + clé de 22 anti couple)

Couple de serrage **0.8 - 1 daNm**

Reclipser le tuyau d'eau venant du radiateur,

AUVERGNALFA

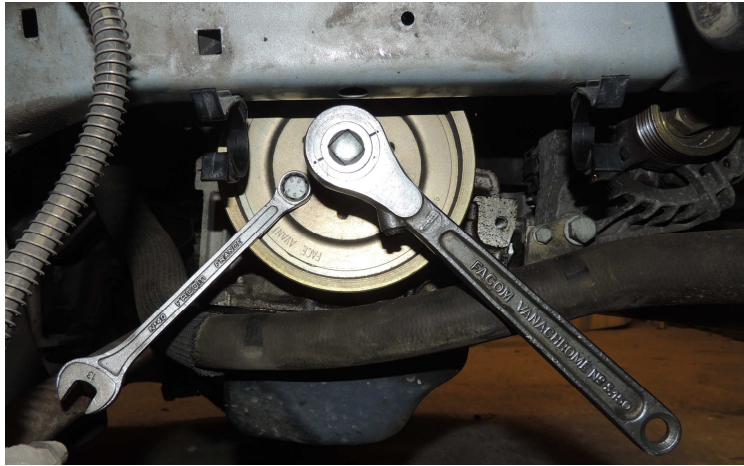

Positionnez la courroie d'accessoire, Tendre la courroie à la côte précédemment Relevée (clé de 10)

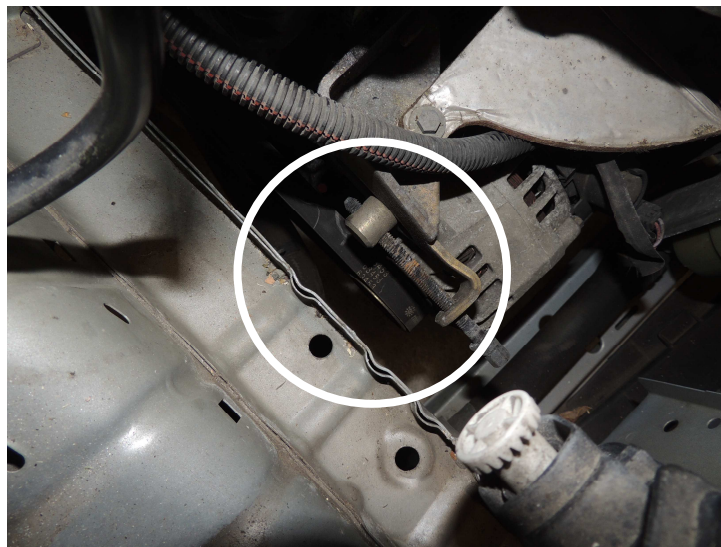

Resserrez les fixation de l'alternateur (clé de 16, clé de 13)

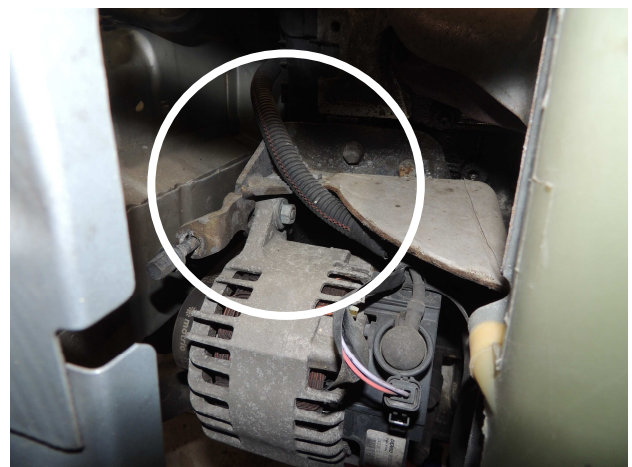
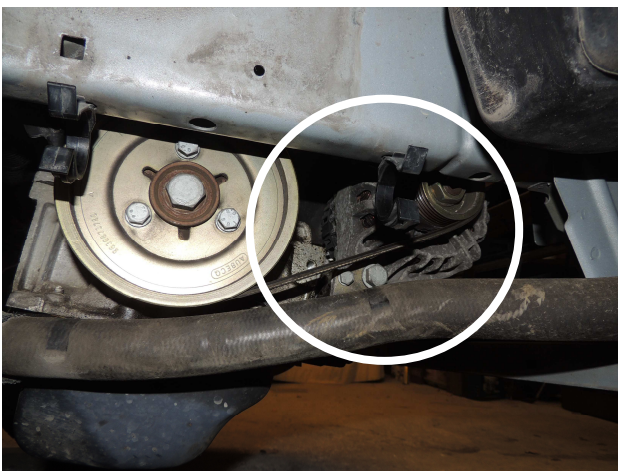

Remontez le passage de roue (5 clips , clés torx 30)

AUVERGNALFA



Remonter la roue avant droite et déposer le véhicule

Reclipsez le tuyau de prise d'air



Remontez le support moteur (2 écrous clé de 13, 3 écrous clé de 16) Couple de serrage **4.3 - 4.7 daNm**



AUVERGNALFA

Enlevez l' outillage de support moteur



Remonter le calculateur (2 vis ,un écrou clé six pans de 8)



Montez le filtre à huile (clé six pans de 27)

Monter le bouchon de vidange moteur (clé six pans de 24) Couple de serrage **2.8 - 3.2 daNm**

Faire le niveau d'huile (3.5Litres)



AUVERGNALFA

Rebranchez la batterie (clé de 8)

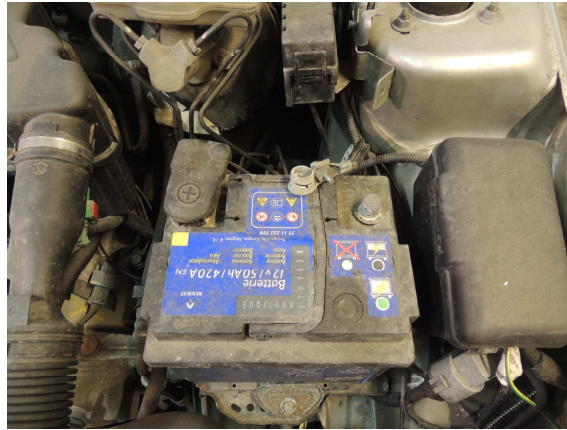

Collez les étiquettes de service dûment remplies

Réinitialisez le compteur de service

- 1) Couper le contact
- 2) Appuyer sur le bouton du compteur journalier et rester appuyer



- 3) Pendant l'appui mettre le contact
- 4) A la place du km restant pour la vidange le chiffre 10 qui va faire un décompte jusqu'à zéro là et seulement là relâcher le bouton
- 5) Redémarrer, le compteur de vidange affichera 20000

BONNE ROUTE